

*Formula Student* no IST- Do sonho à realidade.

A *Formula Student* é uma competição automóvel internacional, de equipas de estudantes, sujeita a regras bastante exigentes. A equipa do IST tem participado desde o ano de 2001 nesta competição, quer com projectos quer com carros. Foram construídos 3 carros: FST01, FST02 e FST03, estando o FST04e em construção. Os 3 primeiros carros usam um motor de explosão a gasolina e ficaram bem classificados nas provas em que participaram. O FST04e é um protótipo eléctrico de corrida, cujo projecto foi apresentado em Silverstone em Julho de 2010, tendo ficado em 1º lugar nesta competição (classe 2). O FST04e encontra-se já na fase final de construção e os primeiros ensaios em pista serão realizados no mês de Junho de 2011. Depois, o FST04e correrá em Hockenheim e em Barcelona (Julho e em Setembro), esperando aí a equipa passar de um bom projecto a um bom carro.

A FST tem sido uma óptima experiência de engenharia para os alunos e docentes participantes. Em 2010 o coordenador da equipa do IST foi o Gabriel Rodrigues do MEEC, que actualmente está empregado na <http://www.optimumg.com/> onde aplica o trabalho desenvolvido na tese. Em 2011 o coordenador da equipa é o André Cereja do MEM (engenharia mecânica), e o coordenador da equipa de Electrotecnia é o Miguel Guedes. O Miguel ainda não acabou a tese sobre gestão electrónica de baterias e já assinou contrato com a divisão de investigação e competição mais avançada da Mercedes Benz <https://www.mercedes-benz-hpe.com/> como um dos talentos em Electrónica que a equipa contracta anualmente. Ver detalhes em <http://lee.tagus.ist.utl.pt/fst.html>.

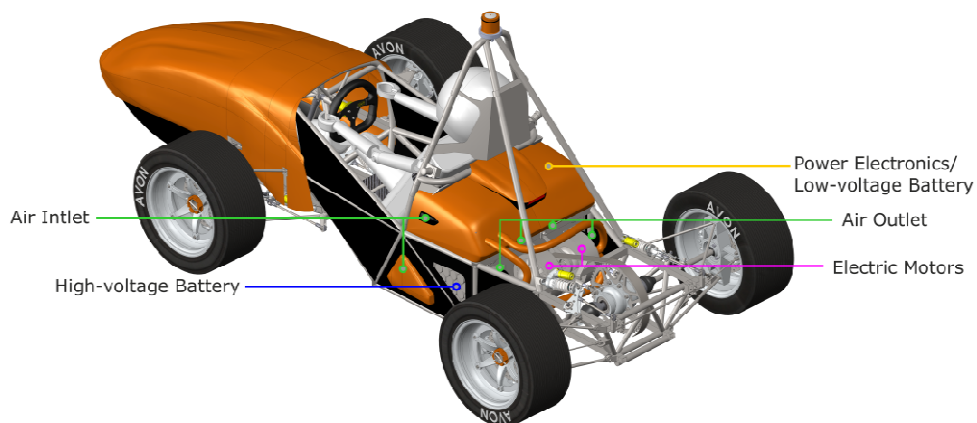

IST, Maio de 2011

Moisés Piedade